

Parts Reference Guide

D34/90-G641E KMR

12100699

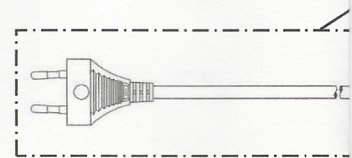

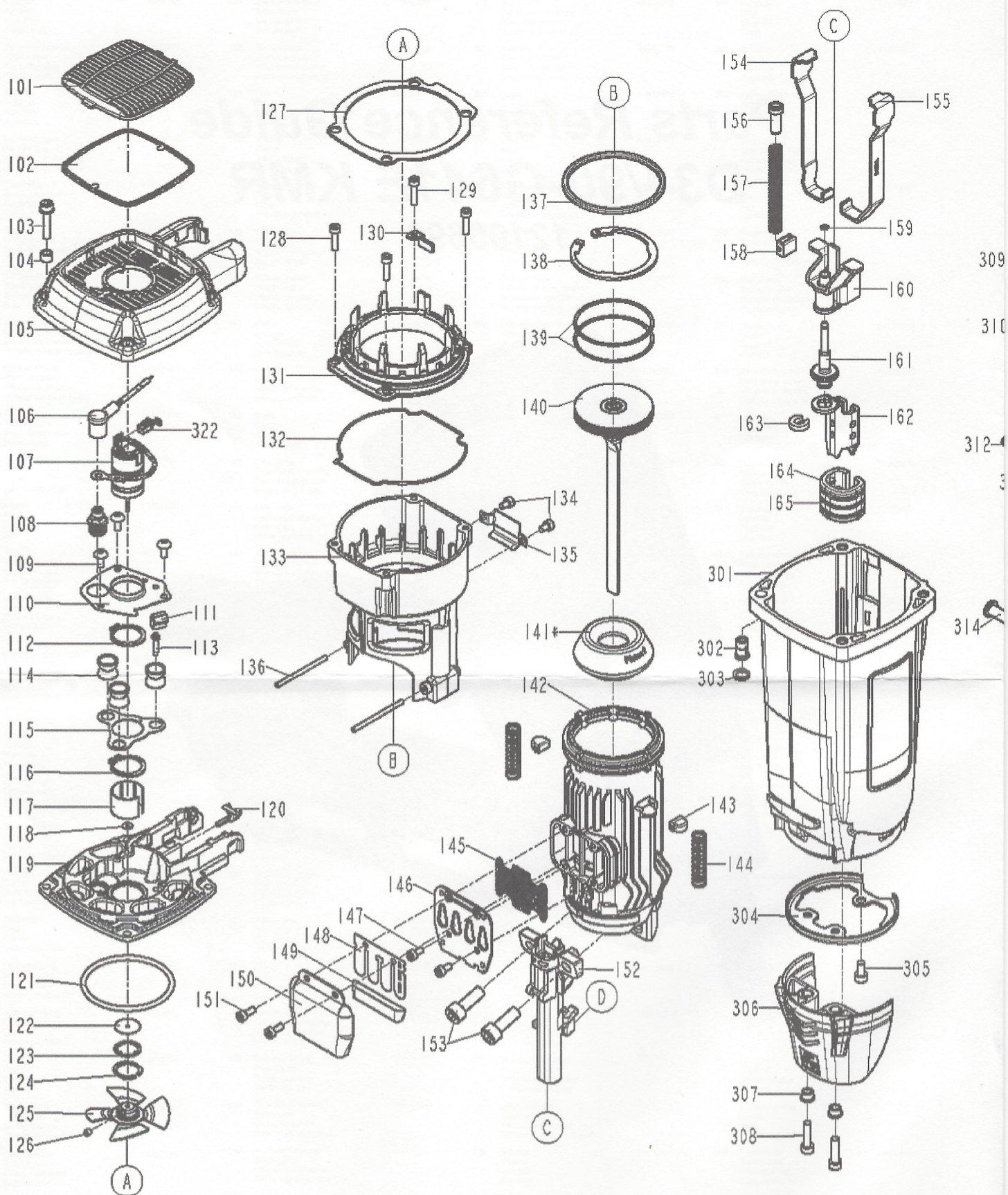

Parts Reference Guide

23490-641E KMR

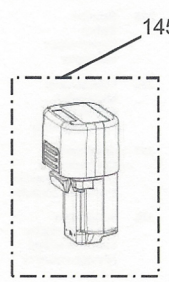
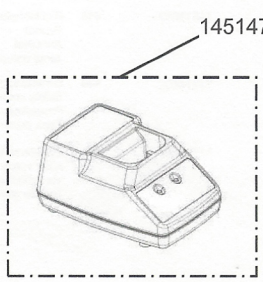
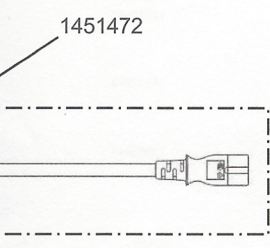
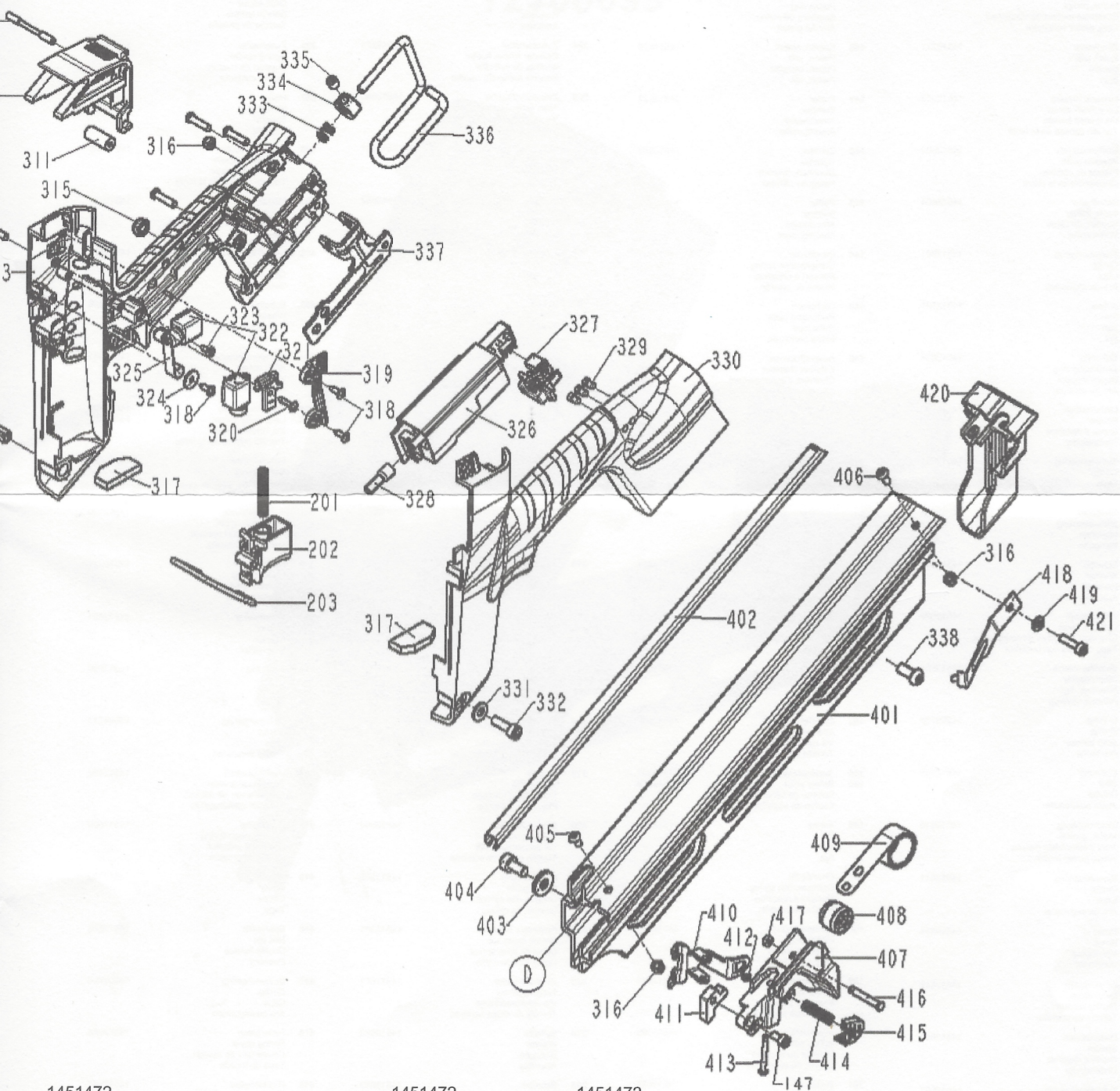

101	Luftfilterabdeckung Air filter cover Couvercle du filtre à air Tapa del filtro de aire	14512714	133	Brennkammer Combustion chamber Chambre de combustion Cámara de combustión	14512617	165	Federring Spring washer Clips Anillo elastico	14509815	329	LED-Abdeckung LED-Cover Cache des voyants Cubierta de los LED	14514659
102	Luftfilter Air filter filtre à air Filtro de aire	14509755	134	Zylinderschraube Allan screw Vis cylindrique Tornillo allen	14512698	201	Druckfeder Compression spring Ressort à pression Muelle de presión	14510216	330	Handgriff Grip Poignée Taco	14514685
103	Zylinderschraube Allan screw Vis cylindrique Tornillo allen	14509995	135	Distanzblech Distance plate Plaque intercalaire Placa distanciadora	14512616	202	Auslöser Trigger Levier de détente Gatillo de disparo	14512727	331	Scheibe Washer Rondelle Arandela	14509854
104	Scheibe Washer Rondelle Arandela	14512693	136	Stift Pin Axe Pasador	14512618	203	Bügel Bracket Étrier Abrazadera	14512645	332	Zylinderschraube Allan screw Vis cylindrique Tornillo allen	14509993
105	Luftfilterkappe Air filter cap Bouchon du filtre à air Tapa del filtro de aire	14512715	137	O-Ring O-ring Joint torique Aro torico	14509758	301	Gehäuse Body Corps Cuerpo	14514878	333	Druckfeder Compression spring Ressort à pression Muelle de presión	14512676
106	Zündkabel Spark plug lead Fil de bougie Cable de ignición	14514675	138	Sicherungsring Circlip Clips Aro de seguridad	14513965	302	Sicherungsmutter Safety nut Ecrou de sûreté Tornillo de seguridad	14512648	334	Stift Pin Axe Pasador	14514686
107	Motor, kompl. Motor, compl. Ensemble moteur de ventilateur Conj. motor ventilador	14510212	139	Kolbenring Piston ring Segment de piston Aro del piston	14512562	303	Scheibe Washer Rondelle Arandela	14512647	335	Gewindestift Grub screw Douille fendue Tornillo de presión	14514687
108	Zündkerze Spark unit Bougie Bujá	14510211	140	Kolben, kompl. Piston, unit Piston, complet Piston, cpt.	14514676	304	Zylinderhalter Cylinder sleeve holder Anneau de cylindre Soporte manguito cilindro	14513974	336	Federhalter Spring holder Support de ressort Muelle colgador	14514688
109	Linsenschraube Lens head screw Vis creuse fraisée Tornillo cabeza de la lente	14512602	141	Puffer Bumper Amortisseur Amortiguador	14512621	305	Zylinderschraube Allan screw Vis cylindrique Tornillo allen	14512650	337	Halter Holder Support Soporte	14514689
110	Positionsblech Position plate Plaque de position Colocación de la placa	14512603	142	Zylinder Cylinder Manchon, cylindre Manguito cilindro	14513967	306	Schutzkappe Safety cover Protecteur Tapa protectora	14512651	338	Linsenschraube Lens head screw Vis creuse fraisée Tornillo cabeza de la lente	14512806
111	Kabelhalter Kable holder Support de câble Portacables	14512604	143	Puffer Bumper Amortisseur Amortiguador	14512623	307	Scheibe Washer Rondelle Arandela	14512652	401	Magazine Magazine Chargeur Carga	14512682
112	Sicherungsring Circlip Clips Aro de seguridad	14512601	144	Druckfeder Compression spring Ressort à pression Muelle de presión	14510217	308	Zylinderschraube Allan screw Vis cylindrique Tornillo allen	14509403	402	Nagelführung Nail guide Guide du clou Guia de clavos	14512679
113	Achse Pin Axe Eje	14512635	145	Lochblech Perforated plate Grille joint Placa perforada	14512624	309	Achse Pin Axe Eje	14512653	403	Scheibe Washer Rondelle Arandela	14509428
114	Stützring Supporting ring Bague d'appui Aro de soporte	14512634	146	Auspuffkammer Exhaust chamber Chambre d'échappement Cámara de escape	14512625	310	Wippe Release rocker Bascule de déclenchement Rodillo desconexión	14514644	404	Zylinderschraube Allan screw Vis cylindrique Tornillo allen	14512681
115	Distanzstück Spacer Guide à distance Distanciador	14512642	147	Zylinderschraube Allan screw Vis cylindrique Tornillo allen	13303700	311	Buchse Bushing Douille Casquillo	14512654	405	Linsenschraube Lens head screw Vis creuse fraisée Tornillo cabeza de la lente	14512680 14506201
116	Sicherungsring Circlip Clips Aro de seguridad	14512636	148	Ventilfeder Reed valve Ressor Resorte	14510215	312	Steckbolzen Plug-in bolt Boulon enfichable Tornillo enchufable	14514647	407	Schutzkappe Safety cover Protecteur Tapa protectora	14512687
117	Gleitlager Slide bearing Manchon Manguito	14512605	149	Schalldämpfer Silencer Amortisseur de bruit Silenciador	14512563	313	Handgriff Grip Poignée Taco	14514680	408	Rollfederachse Roller spring pin Axe du ressort enroulé Pasador de muelle	14512120
118	Scheibe Washer Rondelle Arandela	14512606	150	Luftleitblech Exhaust cover Déflecteur Recubrimiento del escape	14514625	314	Bolzen Bolt Boulon Bulon	14512656	409	Rollfeder Roller spring Ressort enroulé Muelle espiral	14510221
119	Zylinderkopf Cylinder head Chapeau, chambre de combustion Tapa cámara combustión	14512608	151	Zylinderschraube Allan screw Vis cylindrique Tornillo allen	14506862	315	Sicherungsmutter Safety nut Ecrou de sûreté Tornillo de seguridad	14511843 13300437	410	Vorschieber Pusher Ohanot Empujador	14512691
120	Stemaufnahme Stemadapter Adaptateur, tige Adaptor vástago	14513964	152	Kopfstück Nose housing Tête Testero	14514677	317	Distanzstück Spacer Guide à distance Distanciador	14512657	411	Anschlag Stop Butoir Tope	14512696
121	O-Ring O-ring Joint torique Aro torico	14509756	153	Zylinderschraube Allan screw Vis cylindrique Tornillo allen	14512627	318	Blechschrabe Tapping screw Vis autotaraudeuse Tornillo de rosca cortante	14512659	412	Sicherungsring Circlip Clips Aro de seguridad	14506733
122	Dichtung Seal Douille Junta obturadora	14512609	154	Auslösebügel Safety yoke Palpeur de sécurité Estribo de seguridad	14512637 14512633	319	Lasche Hook plate Plaquette d'ancrage Placa con ganchos	14512658	413	Ventilhebelstift Trigger valve stem Axe de levier de détente Pasador valvula gatillo	14512692
123	Motorichtung Motor, gasket Joint d'étanchéité moteur Juego juntas motor	14512610	156	Achse Pin Axe Eje	14512638	320	Blechschrabe Tapping screw Vis autotaraudeuse Tornillo de rosca cortante	14512660	414	Druckfeder Compression spring Ressort à pression Muelle de presión	14512690
124	Sicherungsring Circlip Clips Aro de seguridad	14512611	157	Druckfeder Compression spring Ressort à pression Muelle de presión	14512639	321	Kabelführung Cable guide Gestion des câbles Gestión de cables	14513976	415	Abdeckung Cover Cache Tapa	14512689
125	Rotor Rotor Ventilateur Ventilador	14510214	158	Kolbenanschlag Piston stop Butée de piston Piston con tope	14512640	322	Kabelsatz Schalter Switch cable set Câble kit interrupteur Cable kit interruptor	14514681	416	Spannstift Roll pin Douille fendue Pasador	14512688
126	Gewindestift Grub screw Douille fendue Tornillo de presión	14512612	159	Sicherungsmutter Safety nut Ecrou de sûreté Tornillo de seguridad	14512630	323	Blechschrabe Tapping screw Vis autotaraudeuse Tornillo de rosca cortante	14512671	417	Sicherungsring Circlip Clips Aro de seguridad	14509998
127	Distanzstück Spacer Guide à distance Distanciador	14512643	160	Auslösesicherung Safety yoke Palpeur de sécurité Estribo de seguridad	14512629	324	Scheibe Washer Rondelle Arandela	14512663	418	Federblech Spring cover Couverture de ressort Tapa de muelle	14512684
128	Zylinderschraube Allan screw Vis cylindrique Tornillo allen	14512697 14512613	161	Bolzen Bolt Boulon Bulon	14512694	325	Schalter Switch Commuteur Interruptor	14512662	419	Dichtscheibe Gasket Joint plat Junta obturadora	14512685
129	Führungsblech Safety guide Guide Soporte guia	14512614	162	Auslösebügel Safety yoke Palpeur de sécurité Estribo de seguridad	14512631	326	Mikroschalter Microswitch Microrupteur Microinterruptor	14514682	420	Schutzkappe Safety cover Protecteur Tapa protectora	14512683
131	Brennkammer Combustion chamber Chambre de combustion Cámara de combustión	14512615	163	Ring Ring Anneau rainuré Aro con tuerca	14512632	327	Steckereinheit Connector unit Unité de connexion Unidad de conector	14514683	421	Zylinderschraube Allan screw Vis cylindrique Tornillo allen	13303844
132	Dichtung Seal Douille Junta obturadora	14509757	164	Schutzkappe Safety cover Protecteur Tapa protectora	14512641	328	Isolierhülse Insulating sleeve Manchon isolant Manguito aislante	14514139			